

## DATABLAD

### STÄMPELVERK TYP VNPW

#### Inställning för hand

- Med en tangentryckning frigörs typhjulet och kan vridas för hand.
- Gravering efter önskemål med siffror, bokstäver eller specialtecken.
- Komplettering med typhållare i stommen möjligt.
- Kan kombineras med löpnummerautomatik se typ ANPW

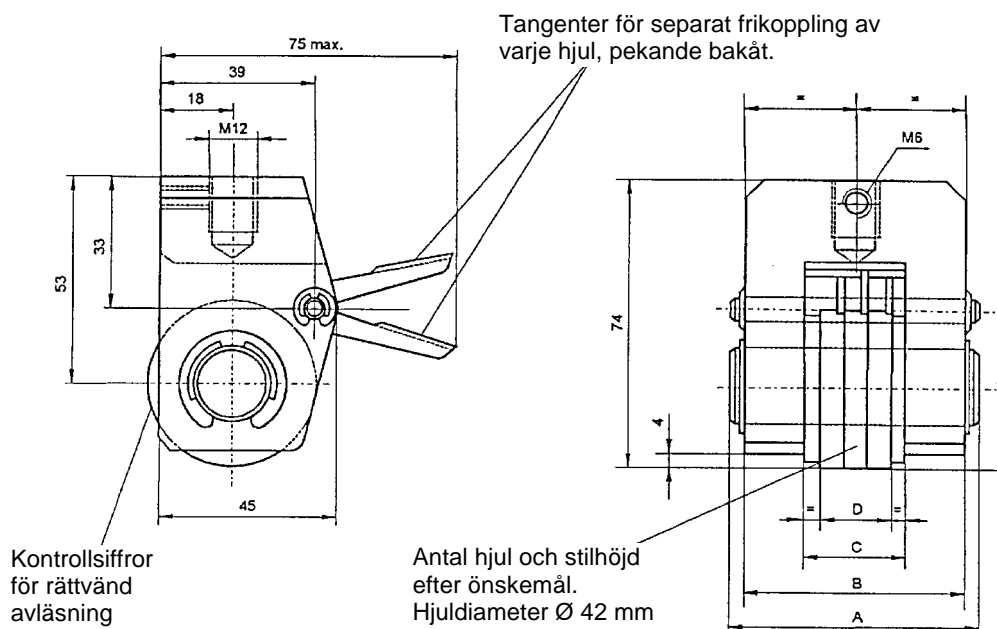

Stomme	Nr. 1	Nr. 2	Nr. 3	Nr. 4	Nr. 5	Nr. 6
A	62	68	75	82	92	105
B	55	61	68	75	85	98
C	23	29	36	43	53	66

- Präglingshjulen har normalt 15 delningar, varav 14 graveras enligt önskemål.
- Max 8 mm stilhöjd i detta utförande. Större stilhöjd medför annan byggstorlek.
- För rullprägling rekommenderas att beställa verket med änringskilar för lägre sidorafter på typhjulen. Laxspårsplatta som tillbehör

#### TABELL ÖVER AVTRYCKSBREDDEN Mått D

Antal delningar	NORMAL STIL								HALVSMAL STIL						SMAL STIL						
	14	14	14	14	14	14	11	11	14	14	14	14	14	11	11	14	14	14	14	11	11
Stilhöjd	1/1,5	2,0	2,5	3,0	4,0	5,0	6,0	8,0	2,0	2,5	3,0	4,0	5,0	6,0	8,0	2,5	3,0	4,0	5,0	6,0	8,0
2 hjul	4	5	6	7	9	11	13	17	4	5	6	7	8	9	13	4	5	6	7	8	11
3 hjul	6,5	8	9,5	11	14	17	20	26	6,5	8	9,5	11	12,5	14	20	6,5	8	9,3	11	12,5	17
4 hjul	9	11	13	15	19	23	27	35	9	11	13	15	17	19	27	9	11	13	15	17	23
5 hjul	11,5	14	16,5	19	24	29	34	44	11,5	14	16,5	19	21,5	24	34	11,5	14	16,5	19	21,5	29
6 hjul	14	17	20	23	29	35	41	53	14	17	20	23	26	29	41	14	17	20	23	26	35
7 hjul	16,5	20	23,5	27	34	41	48	62	16,5	20	23,5	27	30,5	34	48	16,5	20	23,5	27	30,5	41
8 hjul	19	23	27	31	39	47	55		19	23	27	31	35	39	55	19	23	27	31	35	47
9 hjul	21,5	26	30,5	35	44	53	62		21,5	26	30,5	35	39,5	44	62	21,5	26	30,5	35	39,5	53
10 hjul	24	29	34	39	49	59			24	29	34	39	44	49		24	29	34	39	44	59
11 hjul	26,5	32	37,5	43	54	65			26,5	32	37,5	43	48,5	54		26,5	32	37,5	43	48,5	65
12 hjul	29	35	41	47	59				29	35	41	47	53	59		29	35	41	47	53	
13 hjul	31,5	38	44,5	51	64				31,5	38	44,5	51	57,5	64		31,5	38	44,5	51	57,5	
14 hjul	34	41	48	55					34	41	48	55	62			34	41	48	55	62	
15 hjul	36,5	44	51,5	59					36,5	44	51,5	59				36,5	44	51,5	59		
16 hjul	39	47	55	63					39	47	55	63				39	47	55	63		
17 hjul	41,5	50	58,5						41,5	50	58,5					41,5	50	58,5			
18 hjul	44	53	62						44	53	62					44	53	62			
19 hjul	46,5	56	65,5						46,5	56	65,5					46,5	56				
20 hjul	49	59							49	59						49	59				